

# NEW CARMIX 3500TC

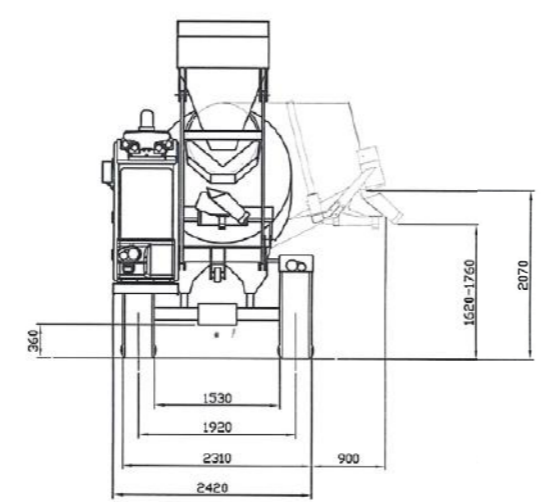
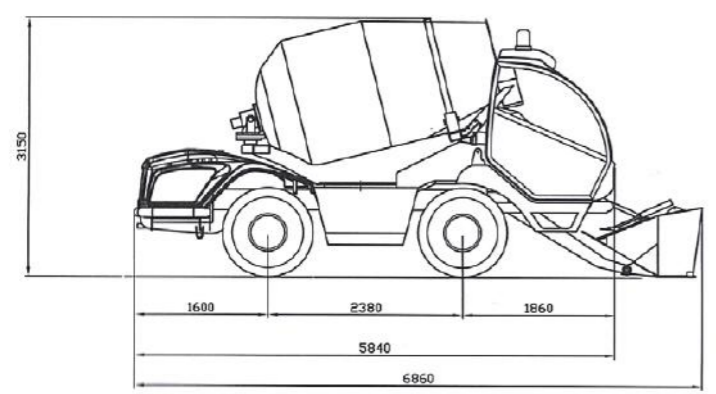

## QUÉ HACE DE CARMIX LA MEJOR PLANTA DE HORMIGÓN OFF-ROAD MÓVIL

- Dos años de garantía.
- **CONCRETO-MATE:** "4 sensores" balanza electrónica fácil de usar y preciso para cualquier tipo de diseño de la mezcla.
- **PROMIX:** Nueva sonda de acero inoxidable dentro del tambor, permite analizar su concreto: Slump, volumen, humedad, temperatura, la aridez y el indicador de premezclado cuando esté listo.
- **NUEVA CABINA:** Cabina del conductor frontal que asegura una perfecta visibilidad y un excelente confort al operador.
- **JOYMIX:** Cabina totalmente equipada. JOYMIX ergonómico; un joystick una sola palanca servo-asistida que opera todas las funciones principales.
- **AUTO - PALA** hidráulica articulada para una carga más precisa de áridos y cemento. 6 cubetas solamente por bacheo (tanda)
- **MOTOR TRASERO:** Fácil mantenimiento. Equipo totalmente estable, motor transversal mayor equilibrio en pendientes e inclinaciones.
- **FRENOS:** Baño de aceite incorporado en los discos de freno: Libre mantenimiento y fiabilidad total.
- Más de 40 años de experiencia en los trabajos más duros.

- 
**HORMIGONERA:** Tambor con capacidad de 4.850 litros. Producción por bacheo de 3.5 m3 En 206-1 con un Slump S1 por amasada. Doble hélice de mezclado. Tapa de descarga de concreto en caso de emergencia. Rotación del trompo accionado por un motor hidráulico y reductor helicoidal, la velocidad del mezclado y descarga depende de los rpm del motor diésel. Rotación del trompo hidráulicamente a los lados de 270° lo que permite vaciar el concreto en los 4 lados del CARMIX.
- 
**MOTOR:** Perkins 1104 D-44 TA Turbo-DIESEL, enfriado por agua, 4 cilindros. Potencia nominal 33KW (111 HP) @ 2.300 rpm. Motor montado transversalmente en la parte posterior del CARMIX.
- 
**TRANSMISIÓN:** hidrostática Bosch Rexroth. La bomba y el motor se conectan a los diferenciales a través de un equipo de 2 velocidades (trabajo y traslado). Tracción en las 4 ruedas y la dirección.
- 
**EJES:** Dana Spicer con frenos de disco en baño de aceite y reductores planetarios
- 
**TOLVA:** De giro y con inclinación hidráulica. Equipado con dos pin's fácilmente desmontable para aumentar la altura de descarga.
- 
**SISTEMA DE AGUA:** Autónoma, bomba de agua accionada hidráulicamente. Cuenta litros y bomba de alta presión para descarga de agua en el trompo y lavado del equipo ( pistola de lavado).
- 
**PENDIENTE:** 30% superable a plena carga. Inclinación de 15%
- 
**FRENOS:** De disco múltiple, en baño de aceite, situados en el interior de los diferenciales. Doble circuito independiente. Freno de estacionamiento negativo hidráulico.
- 
**NEUMÁTICOS:** Tipo industrial, todo terreno 16/70-20 PR 14.
- 
**DIRECCIÓN:** Hidrostática 3 direcciones. Radio: Interno 1700 mm. Externo: 3700mm
- 
**VELOCIDAD:** Velocidad de trabajo desde de 0 a 9 km/h, Velocidad de desplazamiento 0 a 25 km/h. servo control eléctrico.
- 
**PUESTO DE CONDUCCIÓN:** Nuevo diseño Confort, seguridad y mayor visibilidad para el operador
- 
**SISTEMA HIDRÁULICO:** 2 bombas de salida variable para la transmisión hidrostática y la rotación del tambor. 2 bombas de engranajes para el servicio. de entrada y el filtro de salida.
- 
**JOYMIX:** Todas las funciones hidráulicas de la pala controlados por una sola palanca servo-controlado.
- 
**PESAJE ELECTRÓNICO:** sistema de pesaje cuenta con 4 sensores para la balanza electrónica, fácil de usar y preciso para cualquier tipo de diseño de mezcla.
- 
**PALA CARGADORA:** Capacidad efectiva de carga de 600 litros por completo, con puerta de apertura hidráulica. 6 cubos por ciclo.
- 
**PROMIX:** Nueva sonda de acero inoxidable dentro del tambor, permite analizar su concreto: Slump, volumen, humedad, temperatura, la aridez y el indicador de premezclado cuando esté listo: Laboratorio móvil (bajo pedido)
- 
**SISTEMA ELÉCTRICO:** 12 voltios. 120Amp de la batería para arranque eléctrico y de alumbrado para circular en carreteras.
- 
**CAPACIDAD DEPÓSITOS:** 2 tanques de Agua x 400 litros. Diesel: 1 15 litros, (aproximadamente 10 horas de trabajo). Aceite hidráulico: 80 litros.
- 
**CHASIS:** Perfil de Acero especialmente diseñado para trabajo fuera de carretera.
- 
**PESO:** Kg. 7.400. Distribuido por igual en ambos ejes.
- 
**SEGURIDAD:** La máquina cuenta con las válvulas de estrangulamiento y bloqueo para procurar la máxima seguridad del operador.
- 
**MANUALES:** La máquina cuenta con manuales de uso y mantenimiento de repuestos regulada por la norma CE.